



Title	Tập Văn bia thời Lê 1 : Bia hộp thời Lê sơ
Author(s)	Yao, Takao
Citation	大阪外国語大学論集. 1999, 21, p. 241-258
Version Type	VoR
URL	<a href="https://hdl.handle.net/11094/79810">https://hdl.handle.net/11094/79810</a>
rights	
Note	

*The University of Osaka Institutional Knowledge Archive : OUKA*

<https://ir.library.osaka-u.ac.jp/>

The University of Osaka

Tập Văn bia thời Lê

-1-

Bia hộp thời Lê sơ

YAO Takao

黎朝碑文集

— 1 —

黎初箱碑文

八尾隆生

最近、ベトナム黎朝前期に限って製作が流行したふたのついた碑文（内容は墓誌、よって多くは地中より発見され、ベトナムでは箱碑文 bia hộp と呼ばれる）の発見が報告されるようになった。

この碑文の価値は、年代記だけでは知り得ない婚姻関係・親族関係などがわかることにあり、先学の収集に関する情報をもとに、筆者は収集旅行を数次行った。またハノイの漢文字喃研究院図書館にて筆者が発見したもの（拓本のみ）3基をあわせ、筆者の手元には以下の計11基の碑文の情報が集まった。まだまだ新しい発見が相次ぐであろうが、本稿ではその収集の過程や位置、日時等の情報を開示した後、11基すべての原文を公開する。

- |                             |                  |
|-----------------------------|------------------|
| 〈1〉 慈敏阮公暨室黄氏之墓              | 〈2〉 阮有永墓         |
| 〈3〉 阮和敬墓                    | 〈4〉 阮和敬之子Thuần之墓 |
| 〈5〉 定國國長公主墓之誌               |                  |
| 〈6〉 入内都督平章軍國事賜國姓杜夫人之墓       |                  |
| 〈7〉 西越宣忠大夫殿前指揮副使上騎都尉亞明字黎公之墓 |                  |
| 〈8〉 郡上主黎氏之墓誌                | 〈9〉 西越國國太夫人阮玉印之墓 |
| 〈10〉 西越入内司馬參知政事阮公之墓         | 〈11〉 礮溪侯墓誌       |

本稿の目的はあくまで資料の紹介がメインであるが、碑文の分布の変遷が、当時の政権交代劇にともなう権力の移動に対応していること、碑文作成を依頼した権力者と、撰者（多くは科挙官僚）との間に密接な関係の想定されること、そして16世紀になるとこの碑文が廃れていく原因として、墓誌と同様の趣旨・内容をもつ「家譜」の製作の一般化にあることなどを指摘しておき、今後の新発見に備えたい。

## I. Lời mở đầu

Trước Hội thảo Quốc tế về "Đô thị cổ Hội An" tại Đà Nẵng năm 1989, ở Nhật Bản người ta lo ngại là các tài liệu về lịch sử cổ trung đại Việt Nam có lẽ đã bị mất gần hết. Sở dĩ có sự lo ngại như vậy vì 3 lý do: Một là do hậu quả của chiến tranh đã kéo dài hàng mấy chục năm, hai là do những khó khăn về kinh tế và ba là do người Việt đã bỏ chữ Hán. Các bạn đồng nghiệp của tôi cũng thắc mắc và lo ngại rằng không biết khối tài liệu lịch sử mà Viện Bác cổ trước đây đã sưu tầm và những tài liệu lịch sử ở địa phương, nay có được bảo quản cẩn thận không.

Sau khi chính sách mở cửa của Việt Nam thực hiện, các học giả nước ngoài chúng tôi rất xúc động vì mới được biết rằng các học giả Việt Nam đã hết sức nỗ lực nghiên cứu, bảo quản những tài liệu quý nói trên. Riêng tôi, tôi cũng hy vọng được tham gia vào đội ngũ nghiên cứu các tài liệu lịch sử đó.

Lần đầu tiên tôi đi công tác địa phương là cuộc du lịch học thuật tại huyện Nghi Lộc, tỉnh Nghệ An (hồi đó là tỉnh Nghệ Tĩnh). Tôi đã đọc văn bia Nguyễn Xí 阮熾, một vị Khai quốc Công thần 開國功臣 nhà Lê黎 năm 1991. Kể từ đó đến nay đã 7 năm (từ 1991-1998), tôi liên tục triển khai các cuộc du lịch sưu tầm tài liệu. Tôi đã đi thăm các tỉnh: Nghệ An, Hà Tĩnh, Thanh Hóa, Ninh Bình, Nam Định, Thái Bình, Hà Nam, Hà Tây, Quảng Ninh, Bắc Ninh, Phú Thọ, và thủ đô Hà Nội.

Đề tài luận án PTS của tôi là "Sự hình thành chính quyền nhà Lê ở Việt Nam", và rất may là tôi đã được làm quen với các chuyên gia về lịch sử nhà Lê như thầy Phan Huy Lê, Phan Đại Doãn v.v.. cho nên việc sưu tầm tài liệu của tôi dĩ nhiên là tập trung vào những tài liệu liên quan đến thời kỳ ấy.

Rất tiếc là số bia thế kỷ 15-16 không nhiều lắm. Trong số bia, quan trọng nhất là bia lăng của các Hoàng đế nhà Lê, bia Tiến sĩ 進士, và bia Khai quốc Công thần. Về bia lăng thì đã có *Tập Văn bia Lam Sơn* do viện Bác cổ làm, còn về bia Tiến sĩ cũng có nhiều công trình nghiên cứu rồi. Về bia công thần, tôi đã sưu tầm được gần mười cái<sup>(1)</sup>, và tôi sẽ công bố sau. Trong bài này tôi xin công bố một loại bia mà các học giả mới quan tâm gần đây. Tức tấm "Bia hộp (Box inscription)".

## II. Bia hộp là gì ?

Bia hộp có hình dạng chữ nhật. Mỗi bia có hai phiến đá (cái nắp và bia chính) ghép lại. Nội dung trên bia chính là mộ chí, ghi tiểu sử của người được mai táng (như là ngày sinh, ngày mất, tên của mình, cha mẹ, anh em, con cái, chức vụ trong triều đình v.v.). Cái nắp thường úp lên bia chính, cho nên cả hai thường đào được ở cùng một chỗ.

Người đầu tiên giới thiệu loại bia này là ông Hoàng Lê, nguyên cán bộ Viện Nghiên cứu Hán Nôm. Năm 1993 ông phát biểu một bài [Hoàng Lê 1993] về bia hộp ở tỉnh Hà Bắc (Nay là tỉnh Bắc Ninh).

Loại bia này có giá trị quý là vì có nhiều thông tin về mối quan hệ trong

đăng cấp chi phối (Xin xem sơ đồ 1).

Tiếp theo là chị Thủy Vinh, cũng là cán bộ Viện Hán Nôm. Chị Thủy Vinh đã dùng bia Hà Bắc để sửa lại các nhân danh trong cuốn *Đăng khoa lục* và dùng bản ghi chép của tấm bia ở Thanh Hóa (do ông Nguyễn Văn Thành, Phó chủ nhiệm Câu lạc bộ các dòng họ Việt Nam cung cấp) để nói về ý nghĩa của bia hộp này [Vinh 1997: 445-459]. Sau đó ông Thành cũng giới thiệu hai tấm bia tại huyện Hà Trung và Thạch Thành, tỉnh Thanh Hóa và công bố bản phiên âm cùng bản dịch [Thành 1998].

Nhờ những thông tin của các học giả trước và sự giúp đỡ của các cán bộ địa phương, của các thầy Khoa Lịch sử, ĐHQG Hà Nội, tôi đã sưu tầm được hơn 10 cái bia hộp. Trong tiết III, tôi xin trình bày quá trình sưu tầm, sau đó chuyển sang văn bản.

### III. Hoạt động nghiên cứu của tôi

#### (1) Du lịch học thuật

a) Tháng 7 năm 1994 - Đi huyện Quế Võ, tỉnh Hà Bắc. Xem bia họ Nguyễn do ông Hoàng Lê đã giới thiệu.

b) Tháng 12 năm 1997 - Đi huyện Hà Trung, tỉnh Thanh Hóa. Xem bia Nguyễn Hữu Vinh. - Đi huyện Thạch Thành. Xem bia Nguyễn Hòa Kính 阮和敬. - Đi huyện Thiệu Hóa. Xem bia Định quốc quốc trưởng công chúa 定國國長公主.

c) Tháng 12 năm 1998 - đi huyện Vũ Thư, tỉnh Thái Bình. Xem bia mộ Gia thực Công chúa 嘉淑公主. - Đi lần nữa huyện Thiệu Hóa, tỉnh Thanh Hóa. Xem lại bia Công chúa. - Đi huyện Quảng Xương. Xem bia mộ Lê Thị 黎氏. - Đi huyện Thọ Xuân. Xem bia Lê Đức Bị 黎德備.

Trong những cái bia nói trên, rất tiếc là bia Gia thực Công chúa có chân, cho nên không phải là bia hộp<sup>(2)</sup>.

#### (2) Việc sưu tầm tại Thư viện Viện Hán Nôm

Như đã nói, bia mộ họ Nguyễn có bản rập do ông Hoàng Lê làm. Bản rập đó hiện nay Viện Hán Nôm đang giữ lại. Ngoài ra, các chuyên gia không đề cập đến, trong thư viện này tôi tìm thấy được 4 bản rập bia hộp. Tức, bia mộ Tây Việt Tư mã Nguyễn Công, bia mộ Tây Việt Phu nhân Nguyễn Thị, bia mộ Tham trị Phiên Khế hậu Nguyễn Công, và bia mộ Quận Thượng chúa. Phần sau, tôi xin chỉnh lý lại những thông tin và công bố nguyên văn.

#### IV. Công bố những cái bia hộp

##### (1) Danh sách bia và ghi chú của tôi và các học giả trước

chủ mộ	bia gốc	bản rập	công bố trước	bản ghi chép của YAO
《1》阮氏及室黄氏	◎	◎VHN	HL, TV	◎
《2》阮有永	◎	×	NVT, TV	◎
《3》阮和敬	●	×	?	●
《4》阮Thuần	?	?	NVT	×
《5》定國國長公主	◎	×	?	○
《6》杜大夫人黎氏	△	×	?	△
《7》黎德備	○	×	?	○
《8》郡上主黎氏	?	◎VHN	?	◎
《9》西越郡夫人阮氏	?	◎VHN	?	◎
《10》西越司馬阮公	?	◎VHN	?	◎
《11》礪溪侯阮公	?	◎VHN	?	◎
《12》建王妃鄭氏	●	×	HL, TV	×

(chú) ◎= có và dễ đọc, ○= có, ●= có nhưng khó đọc, △= mất một nửa, ×= không có, ?= không biết, VHN= Viện Hán Nôm, HL= Hoàng Lê, TV= Thủy Vinh, NVT= Nguyễn Văn Thành

《1》 Ghi chú của Viện Hán Nôm về nắp bia, "Bia nhà thờ họ Nguyễn ở thôn Kim Đồi, xã Kim Chân, huyện Quế Võ, tỉnh Hà Bắc. hai mặt bia A". Ghi chú của Viện Hán Nôm về bia chính, "Bia nhà thờ họ Nguyễn ở thôn Kim Đồi, xã Kim Chân, huyện Quế Võ, tỉnh Hà Bắc. hai mặt bia B". Bia này hiện ghép vào tường nhà thờ họ Nguyễn. Một số chữ đã mờ, nhưng có bản ghi chép trong gia phả của họ Nguyễn. Trong phần công bố nguyên văn, tôi bổ sung một số chữ theo bản ghi chép này (Tôi gạch dọc bên phải những chữ bổ sung).

《2》 Ngày sưu tầm của tôi là 22/12/1997. Bia này chữ còn rất rõ vì đang còn được giữ lại trong nhà thờ họ Nguyễn, làng Gia Miêu, xã Hà Long, huyện Hà Trung. Hồi đó tôi chụp ảnh và ghi chép theo bản gốc.

《3》 Ngày sưu tầm là 22/12/1997. Địa điểm là Xã Ngọc Trạo, huyện Thạch Thành, tỉnh Thanh Hóa. Theo lời tương truyền, bia này vốn ở Đội 7,

Nông trường Vân Du, huyện Thạch Thành. Cái nắp bia đã mất, còn bia chính thì nằm bên cạnh giếng làng để làm bàn giặt áo ! Cho nên tôi chỉ đọc được mấy chữ thôi. Và lại, vì thủ tục nghiên cứu tại chỗ của tôi chưa đầy đủ, cho nên tôi bị cán bộ công an xã cấm không cho làm việc trong làng nữa. Rất cần thăm lại. Bia này đã mất tên chủ mộ, nhưng có tên Thọ Mai Công chúa 壽梅公主 và tham khảo bia 《4》 thì chúng tôi biết được rằng bia này là bia Nguyễn Hòa Kính 阮和敬, con cả của Nguyễn Hữu Vĩnh 阮有永.

《4》 Về bia này, tôi chỉ biết ông Nguyễn Văn Thành công bố theo bản ghi chép của ông Nguyễn Hữu Khiếu, Trưởng phòng Kế hoạch Nông trường Vân Du [1998: 587-588]. Tôi dịch lại nguyên văn theo bản phiên âm của ông Thành. Nhưng vẫn còn nhiều chữ mà tôi không thể dịch sang chữ Hán được. Cho nên ở phần nguyên văn, tôi dùng chữ quốc ngữ cho những chữ ấy. Chủ bia tên là Nguyễn Thuần, con trai của vợ chồng Nguyễn Hòa Kính và Thọ Mai Công chúa, nhưng trong gia phả họ Nguyễn Gia Miêu không có tên của ông này.

《5》 Ngày sưu tầm là 23/12/1997. Địa điểm là thôn Đại Bái, xã Thiệu Giao, huyện Thiệu Hóa, tỉnh Thanh Hóa. Theo lời tương truyền, bia này đào được ở núi Chúa, phía nam thôn này vào 1986. Bà Trưởng Công chúa là con gái của Thái Tông 太宗.

《6》 Ngày sưu tầm là 20/12/1998. Bia này bây giờ nằm ở nhà ông Đỗ Khắc Vỹ, làng Vệ Yên, xã Quảng Thắng, huyện Quảng Xương, tỉnh Thanh Hóa. Vốn ở Thọ Xuân, nhưng năm 1997 ông Đỗ Khắc Thôn mang từ Thọ Xuân sang đây. Rất tiếc là cả hai nắp và bia chính phần dưới đều bị vỡ.

《7》 Ngày sưu tầm là 21/12/1998. Nắp bia thì ông Hoàng Xuân Thành đào được vào năm 1997. Hiện ở thôn Minh Thành, xã Xuân Bái, huyện Thọ Xuân. Bia chính đào được cũng vào năm 1997. Nhưng chỗ đào được nắp nằm ở xa trong làng. Bia này hiện nay được ông Nguyễn Văn Thước bảo quản ở phố Quyết Thắng 2, xã Xuân Bái. Chữ bia khá rõ, mất mấy chữ thôi. Ông Lê Đức Bị là con trai của Lê Triện 黎篆 (tức Lý Triện 李篆), một vị Khai quốc Công thần.

《8》 Ký hiệu của bản rập của Viện Bác Cổ là N° 11302 cho nắp, N° 11303 cho bia chính. Có ghi chú rằng "維先縣專業綜中潤社 Hai cái này trôn úp, mấy... người ta mới đào thấy". Bà Công chúa là cháu của Thái Tông. Lấy ông Nguyễn Đức Lâm 阮德林, nhưng bà mất sớm. Tôi chưa đi khảo sát.

《9》 Ký hiệu của bản rập và ghi chú của Viện Bác Cổ là "N° 16515. a b 西越國國太夫人阮玉印事情碑". Bà Nguyễn Ngọc Ấn là mẹ Tuyên từ Hoàng thái hậu 宣慈皇太后.

《10》 Ký hiệu của bản rập là N° 16516 bis cho nắp và N° 16516 cho bia chính. Có ghi chú của Viện Bác Cổ là, "清化省市前碑 清化東山布衛阮元亞侯字宗周事情 Đào được bia này le 9-1-40 ở trước chợ tỉnh Thanh Hóa. Đây là in lần thứ hai. Đào được hai hòn đá cùng một lỗ. M. Trần Văn Giáp đã đưa về Hà Nội lần trước rồi". Ông Nguyễn Tông Chu là em trai của Tuyên từ Hoàng thái hậu, con trai của Bà Nguyễn Ngọc Ấn (chủ mộ 《9》).

《11》 Ký hiệu và ghi chú cho nắp là "N' 13545 清化省紹化府東山縣布衛總淨舍社礮溪侯墓誌二面之上". Ký hiệu và ghi chú cho bia chính là "N' 13546 清化省紹化府東山縣布衛總淨舍社礮溪侯墓誌二面之下". Ông Phiên Khế hậu là cháu của Bà Nguyễn Ngọc Ấn (chủ mộ 《9》), chồng của Quận Thượng chúa 郡上主 (chủ mộ 《8》), nhưng bia này không nói về bà chúa ấy.

《12》 Tôi chưa đi khảo sát. Theo bài của chị Thủy Vinh [1997: 451-453], bia mộ này là của Trịnh Hoàng hậu 鄭皇后, vợ của Kiến Vương 建王, mẹ vua Tương Dực 襄翼. Bia đào được tại xã Mỹ Đại, huyện Hưng Hà, tỉnh Thái Bình. Mặt bia chính bị mờ. Theo *Đại Việt Sử ký Toàn thư* 大越史記全書 thì bà bị vua Uy Mục 威穆 giết vào năm 1504.

## (2) Nguyên văn

Xin xem phần Phụ lục

## V. Một số nhận xét sơ bộ

Tôi chỉ sưu tầm được 11 cái thôi (xem trực tiếp là chỉ 6 cái) và theo thông tin của GS. Doãn, gần đây người ta phát hiện ra một cái mộ chí kiểu bia hộp ở Bắc Giang (thuộc thời nhà Mạc 莫), cho nên trong tương lai có lẽ còn nhiều cái vẫn có thể tìm thấy được. Phân tích nhiều cái thì chúng ta mới có thể nắm được ý nghĩa và giá trị của bia hộp này (Chính đó là sự mong muốn và động cơ mà tôi viết bài này). Do vậy, mới chỉ dựa trên 11 cái mà cứ trình bày ý nghĩa bia kiểu này là quá sớm, tôi chỉ trình bày 2 điều nhận xét sơ bộ. Quan trọng hơn là phần công bố nguyên văn.

Thứ nhất. Có nhiều học giả đã đề cập đến: Trong số những người soạn bia loại này có nhiều văn thần đỗ tiến sĩ như là Nguyễn Trực 阮直, Lương Thế Vinh 梁世榮, Nguyễn Xung Xác 阮冲慤 v.v..

Thứ hai. Còn chủ bia (người được mai táng) hầu hết là con cháu của Đại thân (chủ yếu là Khai quốc Công thần, Trung hưng Công thần 中興功臣), hoặc công chúa lấy Phò mã 駙馬.

Nói về điều thứ nhất, mộ chí gồm nhiều loại như bia Thần đạo 神道, bia Tụng đức 頌德. Hai loại bia này thường được nhà vua phụng sắc 奉勅 dựng bia. Còn bia hộp thì tất cả đều là do cá nhân làm, mang tính tư nhân<sup>(3)</sup>. Có lẽ khi bố mẹ mất, con cháu mời học giả nổi tiếng soạn văn bia và trả nhiều tiền.

Song, trong 12 cái này, thể lệ có tên soạn giả thì đến thời đại Lê Thánh Tông 聖宗 mới xuất hiện. Nội dung những cái bia không ghi tên soạn giả không thay đổi nhiều so với những cái bia sau, và tác giả có đủ nhận thức về chế độ quan liêu trong triều. Họ cũng có trình độ văn hóa cao bằng các soạn giả sau. Rất có thể họ cũng là văn thân trong triều. Mối quan hệ trực tiếp giữa gia tộc đại thân với văn thân đỗ đạt (không theo kiểu "Phụng sắc") đã có ngay từ đầu thời Lê mặc dù hai bên luôn luôn đấu tranh để nắm quyền trong triều chính.

Nói về điều thứ hai, tôi phải nhấn mạnh là chưa tìm thấy được bia hộp cho bản thân Công thần nào đó. Sở dĩ như vậy là vì họ hầu hết được nhà vua phụng sắc dựng bia. Cho nên không cần làm bia mộ chỉ mang tính tư nhân nữa.

Khi làm sơ đồ gia hệ qua những cái bia hộp này, chúng ta thấy được một khuynh hướng khá lý thú. Tức là loại bia này tập trung vào hai nhóm.

Một nhóm là nhóm Đỗ Đại 杜大 (tức Đỗ Khuyển 杜犬) - Tuyên từ Hoàng thái hậu (vợ Thái Tông, mẹ Nhân Tông 仁宗) - Lê Nhân Tông. Các đồng nghiệp đều đã biết rằng cuốn *Quang Thuận Trung hưng ký* 光順中興記 (Đại Việt Sử ký Toàn thư trích dẫn) phê bình cả Đỗ Đại và Tuyên từ Hoàng Thái hậu là vì họ gây sự hỗn loạn trong thời kỳ Nhân Tông. Và trong những ngày làm việc ở tỉnh Thanh Hóa, tôi tìm thấy được bài "Sự tích Thái hậu" trong cuốn gia phả họ Đỗ ở thôn Mật, huyện Thiệu Hóa. Qua đó chúng tôi biết rằng giữa Thái hậu và họ Đỗ đã có tình rất thân.

Chúng ta đều biết rằng sau khi Thái Tông băng hà đột ngột, năm vị đại thần giúp mẹ con Thái hậu và Nhân Tông là: Trịnh Khả 鄭可, Trịnh Khắc Phục 鄭克復, Đinh Liệt 丁列, Nguyễn Xí, và Đỗ Đại. Trong số đó Trịnh Khả và Trịnh Khắc Phục bị oan mà giết. Còn Đinh Liệt và Nguyễn Xí cũng bị cách chức. Cuối cùng quyền lực của Đỗ Đại lên đến đỉnh cao. Chính những cái bia hộp của nhóm này trước thời Hồng Đức 洪德 thể hiện tình hình chính trị ấy.

Thế nhưng, vào Diên Ninh năm thứ 6 (1459), Đỗ Đại mất, còn hai mẹ con Thái hậu và Nhân Tông bị Lê Nghi Dân 黎宜民 giết. Sau đó nhóm khác lại lật đổ chính quyền Nghi Dân và cho Thánh Tông lên ngôi vua năm 1460. Quyền lực chuyển sang nhóm ấy, chính đó là dòng họ Nguyễn ở Hà Trung, Thanh Hóa, mà người đứng đầu là Nguyễn Đức Trung 阮德忠. Ông là cha của Nguyễn Hữu Vĩnh và Trương lạc Hoàng thái hậu 長樂皇太后 (vợ Thánh Tông). Khối bia hộp ba đời ở Hà Trung (Gia Miêu) và Thạch Thành thể hiện sự biến chuyển về mặt chính trị này<sup>(4)</sup>.

Song, trong thời kỳ khủng khoảng sau khi Thánh Tông qua đời, cả Nguyễn Hòa Kính (chủ bia 《4》) và Nguyễn Thuận (chủ bia 《5》) đều bị vua Uy Mục giết, và không lâu, chính nhà Lê bị nhà Mạc cướp ngôi.

Qua sự trình bày trên, có thể thấy rằng sự phân bố bia kiểu này chắc chắn có liên quan đến sự biến đổi chính trị một cách mật thiết. Thế thì vì sao sang thế kỷ 16, tức là hết thời Lê sơ, bia kiểu này không tồn tại nữa?

Rất tiếc là tôi chưa đủ khả năng để giải đáp câu hỏi đó. Tôi chỉ nói được rằng hiện tượng này phải chăng đã chịu ảnh hưởng của sự lưu hành biên soạn gia phả.

Tôi chưa biết rằng ở Việt Nam việc biên soạn gia phả bắt đầu từ bao giờ, nhưng chắc là sang thế kỷ 17, 18 mới được phổ biến. Còn kể cả Nho giáo mới (tức đạo Chu Hy 朱熹) đã du nhập vào Việt Nam ở thế kỷ 15 hay là sớm hơn một chút, thì thời kỳ làm bia hộp chính là nằm giữa hai thời điểm này (tức nửa thế kỷ 15 đến đầu thế kỷ 16).

Tôi tưởng tượng rằng đầu tiên có một ông nào đó muốn khen ngợi một vị tổ tiên của mình trong phạm vi 2, 3 đời. Sau đó dần dần nảy sinh ra

quan niệm, hoặc ý thức dòng họ (nhiều đời liên tục) để nối vững chắc tổ tiên vĩ đại với thế hệ mình trong cùng họ. Kết quả là họ bắt đầu biên soạn gia phả bằng giấy vì dễ ghi lại, dễ sửa lại và dễ xuyên tạc lại (phiến đá thì khó khắc lại!). Tất nhiên bia mộ chí dưới đất theo kiểu bia hộp dần dần mất giá trị, còn bia Thần đạo trên đất thì vẫn còn giá trị vì giúp cho nhiều người biết công lao của chủ bia, cho nên nó tiếp tục được tạo dựng song song với gia phả.

Trong bài viết trên báo *Nhân Dân chủ Nhật* (số 27, ra ngày 12-9-1993), ông Hoàng Lê gọi bia này là "Gia phả đá". Cách nói của ông chắc không có nghĩa sâu, nhưng, tôi cũng có thể gọi bia loại này là "Gia phả bằng đá" hoặc là "Tiền Gia phả (Proto Gia phả)" vì lý do đã trình bày trên. Bài này chưa dựa trên tài liệu đầy đủ, chính xác, cho nên sự trình bày của tôi chỉ là một giả thuyết hoặc một "Bạo luận" thiếu tính khoa học. Xin đọc giả thông cảm.

### Chú thích:

- (1) Trong đó có vài cái bia gốc đã mất hoặc mờ hết chữ.
- (2) Báo cáo của ông Mai Hồng [1997: 205-206] không chính xác! Bia này có chân. Nhân dân tại đây nói rằng bia này cũng đào được dưới đất, hồi ấy có nắp! Thế nhưng bây giờ đã không còn nữa.
- (3) Có thể nói bia 《12》 là bia phụng sắc. Nhưng tôi không đề cập đến bia này là vì tôi chưa được xem trực tiếp.
- (4) Phiên kế hậu cũng thuộc nhóm họ Đỗ, nhưng ông sống trong thời kỳ Thánh Tông. Đọc bia của ông thì dễ hiểu là ông làm việc xa Kinh đô, không giữ chức vụ trọng yếu ở trung ương, không thuộc dòng chính của triều chính.

### <Bài tham khảo>

- Hoàng Lê. 1993. Bài bia mộ ông Từ Mẫn họ Nguyễn và bà vợ họ Hoàng do Trang nguyên Lương Thế Vịnh soạn. *Tạp chí Hán Nôm* số 16.
- Mai Hồng. 1998. Những tư liệu về dòng họ Đinh trên đất Thái Bình có liên quan tới việc lên ngôi vua của Lê Thánh Tông. trong: Viện Nghiên cứu Hán Nôm (soạn). *Thông báo Hán Nôm học năm 1997*. Nxb. KHXH.
- Nguyễn Văn Thành. 1998. Những tấm bia hộp của họ Nguyễn - Gia Miêu ngoại trang ở Thanh Hóa. trong: Viện Nghiên cứu Hán Nôm (soạn). *Thông báo Hán Nôm học năm 1997*. Nxb. KHXH.
- Thủy Vinh. 1997. Về một loại bia mộ thời Hồng Đức. trong: Phan Huy Lê, Bùi Duy Tân, Nguyễn Quang Ngọc, Trần Kim Đỉnh (soạn). *Lê Thánh Tông (1442 - 1497) - Con người và sự nghiệp* -. Nxb. ĐHQG Hà Nội.

Sau khi viết xong bài này, tôi được GS. Nguyễn Thanh Tùng, GS. trường ĐH Ngoại ngữ Osaka sửa lại văn chương. Tôi xin chân thành cảm ơn GS.. Tuy vậy, về mặt nội dung của bài này, tôi xin chịu trách nhiệm một cách toàn diện.

(1999.4.19受理)

Sơ đồ 1  
 Gia hệ qua những cái bia hộp

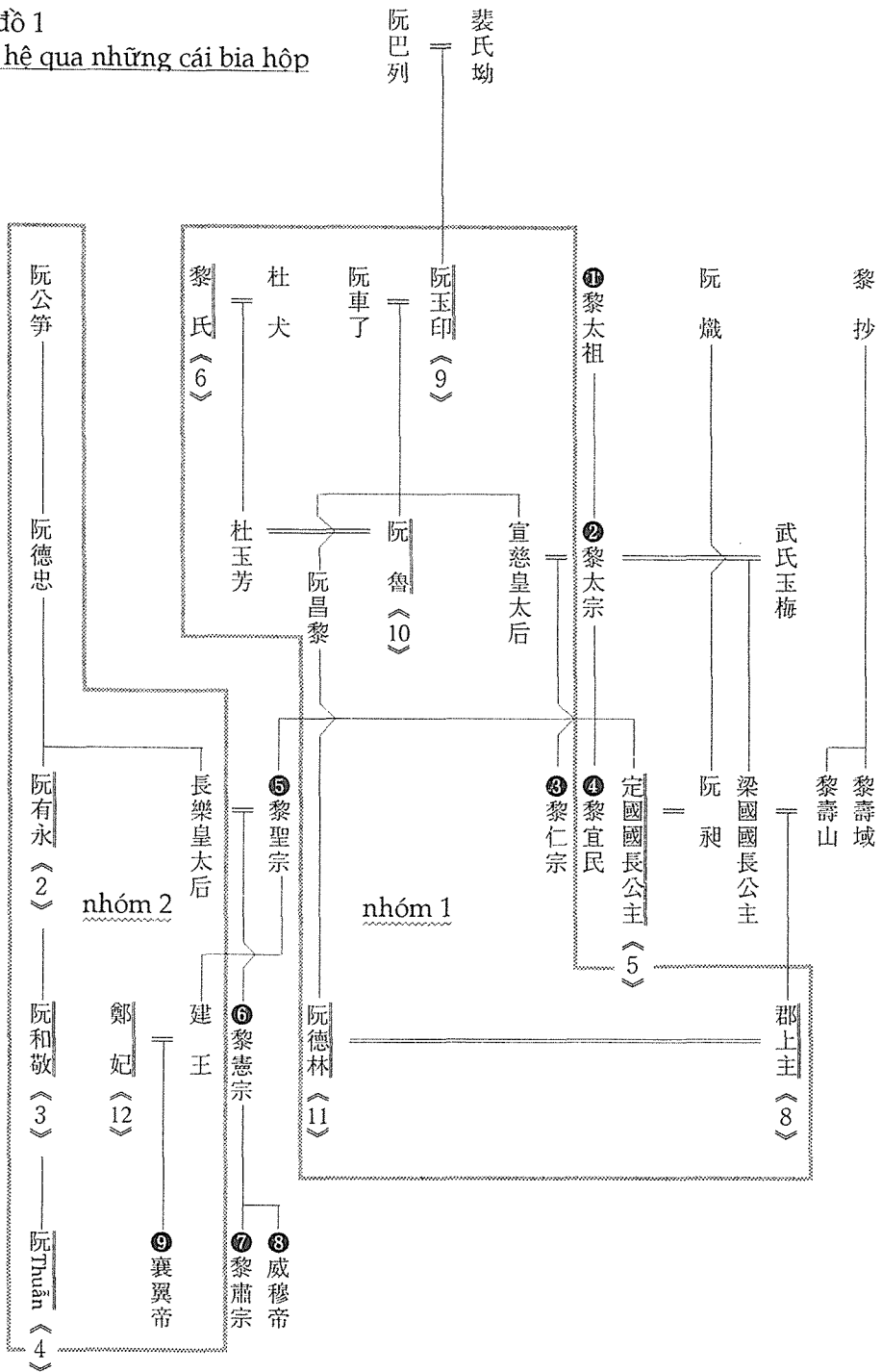

Phần Phụ lục - Nguyễn văn -

《1》慈敏阮公暨室黃氏之墓

NẮP

慈敏阮公暨室黃氏之墓

CHÍNH BẢN

公諱□姓阮武寧金堆人世爲鄉之望族祖考師□□陳近侍署奉御上正□妣阮氏考師□胡朝不仕號積德居士妣阮氏  
 □□□□□□□□生於陳光泰壬申少孤遭胡之□□艱□我□□然獨存至玉堆阮氏先卒繼室黃氏諱哈鳳眼樂山人  
 金堆□□爲姓阮諱□祖妣竝預于陳曾祖考□歷萬劫令堂前關知數親衛將軍爵亞上品妣譚定亞皇保姊曾祖妣綾  
 皇保姊正考□親衛將軍官西神翊軍爵上品妣陳氏外祖考黃綠寧衛大將軍管左神翊軍賜金雲符爵上僚班妣陳玉寨  
 莅仁天健上將軍封侯黎之女祖伯曰岩監察海軍爵中品奉世左金吾衛大將軍管左聖翊軍兼太原觀察使賜金雲符爵  
 上智字曰精日本竝親衛將軍精監後選龍翊軍本監前選龍翊軍祖姑五人皆爲命婦考眞寶爲立隊未命而遭亂黃氏生  
 於胡開大甲申長于兵間既算而歸于公公性嚴直而仁黃氏聰敏而慈教誨諸子專事儒業子爲農則曰鄙事不足爲也子  
 爲工則曰小道不足爲也子之遊學衣未弊戒家人豫製之恐其寒而妨學也食未櫃戒家人豫致之恐其飢而妨學也諸子  
 感其義訓篤志于學卒至成立 皇朝光順壬午十一月二十九日公以壽終年七十一號慈敏十二月附葬于望原之祖堂  
 未誌黃氏以 洪德甲辰八月五日壽終年八十一號慈善十一月丙申合葬于公墓之左併誌于石男六女五長劫社正次  
 仁緣個儻好學尤長於詩未仕先黃氏卒號金溪處士仁厨海陽憲察副使仁彼太原參議仁蓬 御賜名冲愨顯恭大夫翰  
 林侍書兼秀林局司訓季仁泱三江參議竝由科舉進女花那惱甘乙皆有家勢花阮氏所出餘皆黃氏出也孫曾甚蕃碩仁  
 厨長子仁被亦第進士爲翰林檢討劫長女玲適同鄉進士立石知縣阮必聰他男皆業儒女皆適士人時稱詩書家必曰金  
 堆阮氏於處積善之慶其所後來遠矣世榮與公諸子官遊知之有素今葬有期日敢述家系行事顛末以傳不朽焉  
 洪德甲辰十一月十三日 賜癸未狀元顯恭大夫翰林院侍書兼崇文館秀林局司訓高香梁世榮景誼謹誌

《2》 阮有永之墓

NÁP

駙馬都尉

考妣之墓

CHINH BÀN

公諱有永姓阮氏宋江嘉苗外庄人

東宮之舅氏崇進鎮國上將軍西軍都督府左都督德忠淑人王氏琰之震索也蔭授謹事郎室

諱玉別姓阮氏里門同總知公善之異索也既并爲公配公以

紹平丁巳生

洪德丁酉八月十九日不祿是歲嘉平葬于鄉之天尊山室以

紹平丙辰生

洪德戊申四月二十二日壽終季秋既望合葬于公墓之左禮也男五日和燾特進金紫榮祿大

夫駙馬都尉尚 壽梅公主曰有翼娶鄭氏才人義女也曰有奕曰有紀曰有鐸皆未娶女三

日琳許適定功伯鄭公旦子文質曰班適戶部尚書鄭公吳子寬洪曰瑠適涇陽侯黎權子嘉行

大夫 嗚呼公之門戶如此其華而享年如此其短意者天將以不盡之福遺後人乎是宜爲誌

銘曰

流之遠兮源之洪

前之嗇兮後之豐

勒貞珉兮垂無窮

洪德十九年戊申九月十六日 賜己丑同進士顯亮大夫翰林院侍書掌翰林院事阮冲愨撰

壽梅府主簿武仁厲寫  
御用監刊書局 班阮文僚刻

.....

《3》阮和敬墓誌

NẤP mất rồi

CHÍNH BẢN

公..... 宋山縣嘉苗外庄人也顯考諱有永贈□體□母阮  
 ..... 十□月初三日□□金紫榮祿大夫駙□都尉  
 ..... 神武衛將軍□擊□□伯  
 ..... 月十八日贈□  
 ..... 壽枚長公  
 ..... 封□□  
 ..... 日□

(vẫn còn mấy dòng, nhưng mờ hết)

《4》阮和敬之子阮Thuần墓誌

CHÍNH BẢN

公姓阮氏諱Thuần宋山縣嘉苗外庄人也顯考諱和敬特進金紫榮祿大夫駙馬都尉安福侯贈嘉郡公母壽梅長公主辛亥年正月初三日生  
 爵駙馬都尉Lương Hòa子己巳年拾壹月拾壹日終本年拾貳月拾參日贈特進金紫榮祿大夫Dòng P.侯諡翼義庚午年拾壹月參拾日葬  
 于石城縣筆山Nhàn Ly墓處妾儀鸞長公主憲宗第六皇女未及子息憶國之良婚家之令子赫顯傳芳而哲人易逝乃銘之以照于後其  
 銘曰

貴族連光 香車對矯 芳譽如存 乾坤不老

洪順貳年拾壹月參拾日

《5》定國國長公主墓誌

NẬP

定國國長公主墓誌

CHÍNH BẢN

大越定國國長公主墓誌

公主諱寶珠

太宗文皇帝第三女因母贈克媛朱子堵紹平五年戊午五月二十  
 五日子時生初封定國公主 光順元年庚辰十月九日進克  
 國國長公主 洪德二十四年癸丑正月二十八日得疾二月  
 五月子時薨壽五十六月五日發引十五日葬于母鄉東山  
 文貝之淡原女一阮玉杜紫榮郡主贈太傅崗郡公熾男前駙  
 馬都尉昶其父崇進宣祿大夫太常寺卿茂恩使丁師路男明  
 翊將軍震威衛僉總知儀賓筵祐其配也外孫七男六長挺  
 重因從姓黎故特進金紫榮祿大夫弘謹子柱國次瑤光建大  
 夫次玖嘉行大夫茂恩使次璘次瑱次義竝幼女一爲永裕  
 上君惟夫皇女曰公主皇姊妹曰長公主自漢以來名  
 之奉阮極其華歿之葬宜致其厚墓有勒誌忌乎已

厭翟方華 移駕乍香

宇宙長 風清月致

洪德二十四年十月十八日

(văn còn mây dòng, nhưng mở hết)

《6》入内都督平章軍國事賜國姓杜大夫人之墓

NẬP

西越特進開府入

都督平章軍國事

國姓黎犬郡夫人黎

CHÍNH BẢN

有越贈封郡夫人黎氏諱  
 巨祿社人考諱權妣呈  
 生二十二歲適于杜氏後賜  
 月十一日終本年十二月初  
 寅豪社高舍之 因夫及已  
 定策之功故 致封贈男諱  
 前鐵突中軍贈關内侯女名  
 騎衛諸軍事參知政事贈入内  
 阮諱魯男名公爽親隨舍人一局正監女名  
 王芝適海鴻軍同知黎翁江

《7》西越宣忠大夫殿前指揮副使上騎都尉亞明字黎公之墓

NÁP

西越宣忠大夫殿前指揮副使上騎都尉亞明字黎公之墓

CHÍNH BẢN

殿前指揮副使亞明字黎公諱德備字潤之□□中□□  
 □雷縣拜册人考諱篆贈入內大都督同平章事縣侯  
 諡毅武賜國姓黎母黎氏封縣君丙午年八月二十八  
 日生以父有開國元勳初授團練使爵中品尋陞親隨  
 舍人局正監陞授同知知御前鐵突衛軍轉知御前侍  
 衛隊以指衛□□加授宣忠大夫殿前指揮副使上騎  
 都尉知御前麒麟力士壯力諸隊事甲戌年八月初二  
 日終本年十一月初八日葬于本册□□之原娶黎氏  
 □管亞侯賜國姓黎□之女長□□鈞□□陞俱幼

《8》郡上主黎氏之墓誌

NÁP

郡上主黎氏之墓誌

CHINH BÀN

郡上主黎氏墓誌銘

洪德二年辛卯七月九日郡上主黎氏薨其年十一月二十二日葬于常信府浮雲縣之中江原主諱瓊瑤  
 太宗皇帝之孫梁國國長公主之長女國長公主下嫁駙馬都尉諱壽山 延寧二年乙亥正月二十三日生  
 主主有美容聰慧孝順十五歲嫁奉宣使阮德林居戒其奢動循於禮執婦道厚夫族勤女紅若不自知  
 主之爲主者至是薨時年十有七嗚呼以如是之富貴如是之生質如是之德行而奄忽天逝惜哉主之母  
 名王操脩媛武氏名玉梅所生日期門將軍北江下衛前鋒將同知興威軍諱了脩媛之考入內檢校尚書  
 令贈大司徒平章事諡靖簡諱抄主父之父今太尉崇郡公名壽域主父之兄原入內侍省都知左官觀  
 察使諱昌黎主夫之父  
 仁宗皇帝舅氏也葬之先期衛知簿武公壽以國長公主之命狀主之行使誌其墓乃誌而銘曰

維郡上主 秀潤璿源 早著賢行 匪□而仙

莫天其名 何天其年 埋香葬玉 中江之原

壬戌狀元翰林承旨阮直撰

御前學生楊璧謹寫

阮仁祿謹鐫

《9》西越國國太夫人阮玉印之墓

NẮP

西越國國太夫人阮氏之墓」

CHÍNH BẢN

西越國國夫人姓阮諱玉印清化中路東山縣人」  
顯考諱巴列贈太子太保慈妣姓裴諱氏坳贈郡夫  
人辛未年生適贈郡公姓阮諱車了諡康簡生五子」  
女曰縣君玉媚適殿前都指揮使阮原僑次曰當今」  
聖母宣慈仁懿皇太后男曰魯贈入內司馬參知政事」  
次曰昌黎入內侍省都知季曰文桓榮祿大夫奉」  
宣使延寧三年丙子四月二十一日終贈國太夫人」  
諡惠靖壽六十六本年十一月二十六日祔葬于布  
衛長秋原郡公之墓左」

《10》西越入內司馬參知政事阮公之墓

NẮP

西越入內司馬參知政事阮公之墓」

CHÍNH BẢN

西越入內司馬參知政事亞侯阮公諱魯字宗周清化中」  
路東山縣布衛社人考諱車了贈郡亞公母阮氏名印封」  
國夫人乙巳年二月十五日生以國元舅授榮祿大夫奉」  
宣使上輕車都尉爵上智字後陞銀青榮祿大夫總知車」  
騎衛諸軍事上護軍仍加參知政事癸酉年八月二十八」  
日終加贈入內司馬參知政事進爵亞侯甲戌年十月初」  
三日葬于本縣本社孔月之原祔先祖之故塋也娶黎氏」  
名玉芳特進開府入內檢校大都督平章軍國事犬女長」  
名震次名允執庶男名克昭俱幼未仕長女名玉蓉次名」  
玉棊次名玉蓮庶女名玉娘俱幼未嫁」

《11》 礮溪侯墓誌

NÁP

礮溪侯墓誌

CHÍNH BẢN

礮溪侯墓誌

侯姓阮諱德林字光懿東山布衛人也曾祖諱斂贈郡上侯祖諱了贈郡公娶銀青榮祿大夫太子太保關內侯阮列之女諱玉印生次女乃

宣慈皇太后也父諱昌黎銀青榮祿大夫入內侍省都知贈特進金紫榮祿大夫承敬伯孺

落不群研精韜畧好經史洪儒碩學迎接不暇

洪德元年授中貞大夫奉榮使除懷遠將軍顯威衛管領八年陞興化都司總兵僉事十

年以調軍民征哀牢益人有功累陞明翊將軍寧國顯威車騎等衛同總知總知二十五

年陞通章大夫工部尚書

景統元年

憲宗睿皇帝嘉其才幹器識歷陞南中等府都督僉事九年爲左游擊參將征黑羅羅有功

洪順元年

皇上起義於西都順天應人除殘去暴侯爲次二營副將軍戰于天健仁睦有功天下大定盟

府策勲陞光進鎮國大將軍北軍都督府都督僉事二年六月陞右都督十一月封特進

金紫榮祿大夫礮溪伯十二月三十日感疾三年正月十五日薨于京師十六日子時入

殯壽六十四歲計聞

皇上哀悼輟朝一日贈礮溪侯柱國諡翼謙慰錢葬儀恤典咸備十月初一日發引十七日葬

于車牢上處公初娶入內侍省同知殿後事阮煙姪氏祜生長子英烈將軍奮威衛僉總

知阮祿次男阮椿阮洋授弘信大夫季男阮瀾幼未授廕長女瓊蓉爲應王妃再娶東軍  
府都督僉事丁公路女氏曷生次女氏琮嫁萬安衛僉總知黎弘次三女氏瑞嫁清渭伯  
鄭伯力次四女氏珠嫁功臣孫黎俊次女玉璩入宮爲列榮長孫阮撞授茂林郎餘  
猶幼未授廕侯學識高朗謀畧閑深歷事四朝始終如一勲方茂遠爾告終惜哉銘曰  
渭溪華宗 慈泉奇計 功佐中興 福垂後裔  
賜庚戌科進士及第嘉行大夫禮部左侍郎東閣學士入侍書經山園程舍武睿撰  
弘信大夫中書監典書阮旭書  
洪順三年十月十七日